

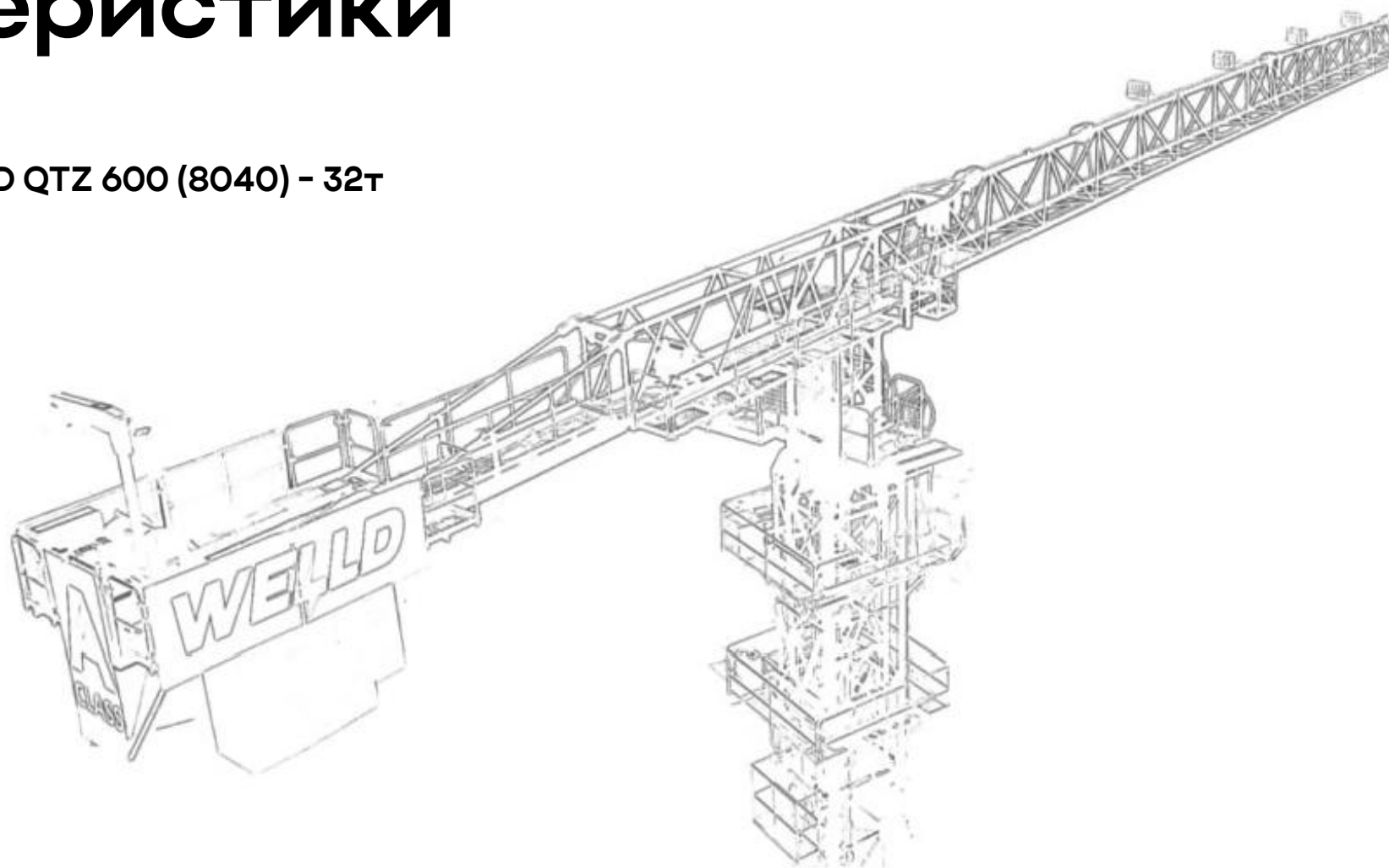

# Основные технические характеристики

Модель крана: WELLD QTZ 600 (8040) - 32т



## ■ Габаритные размеры и способы инсталляции

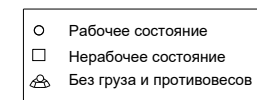
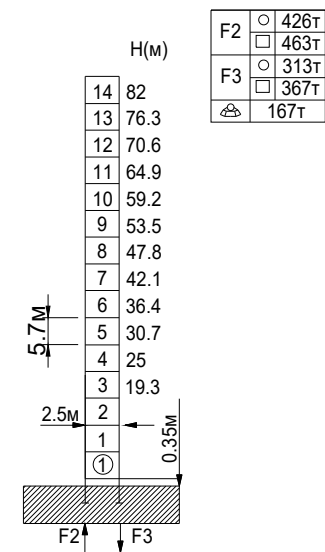
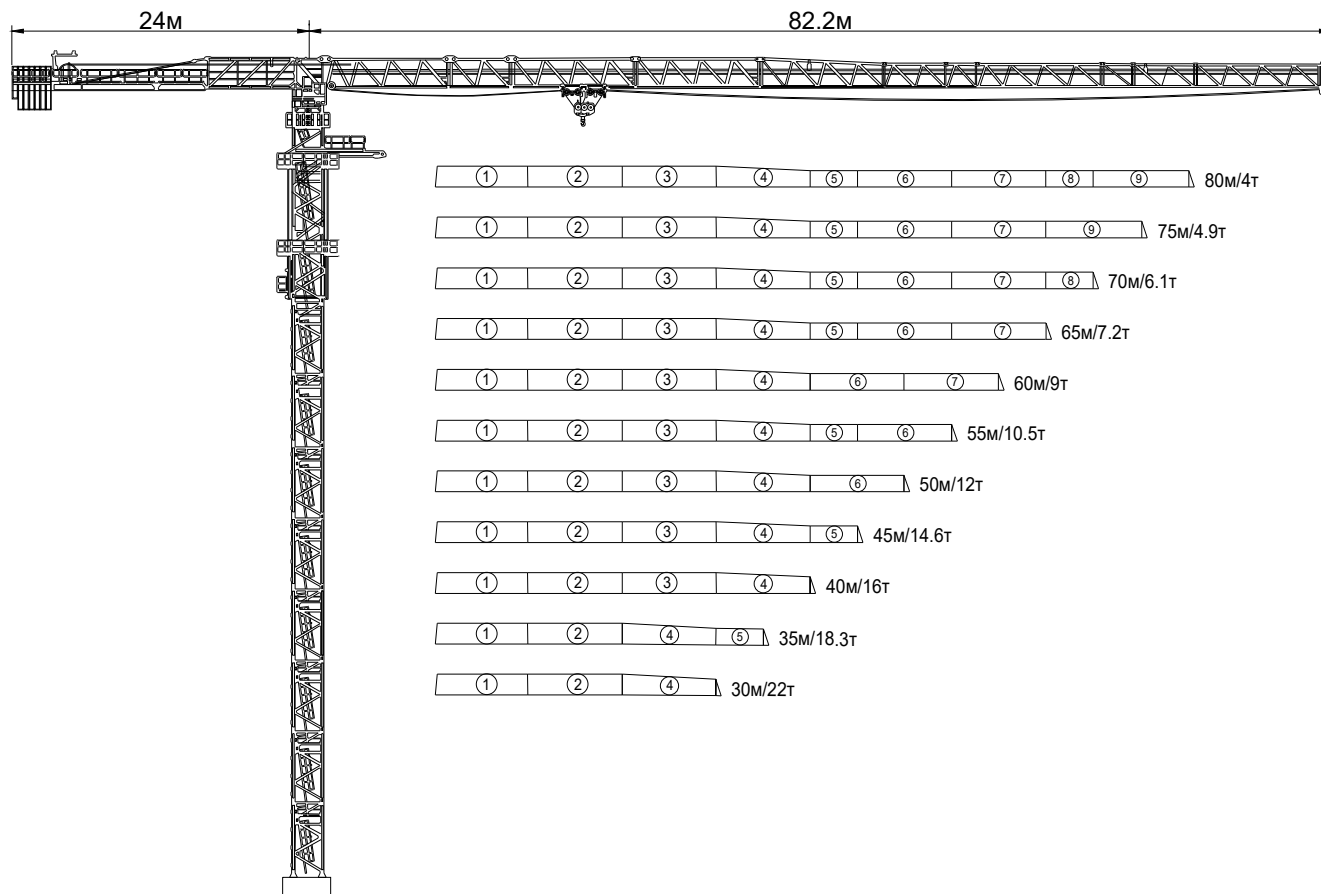

## ■ Высота монтажа

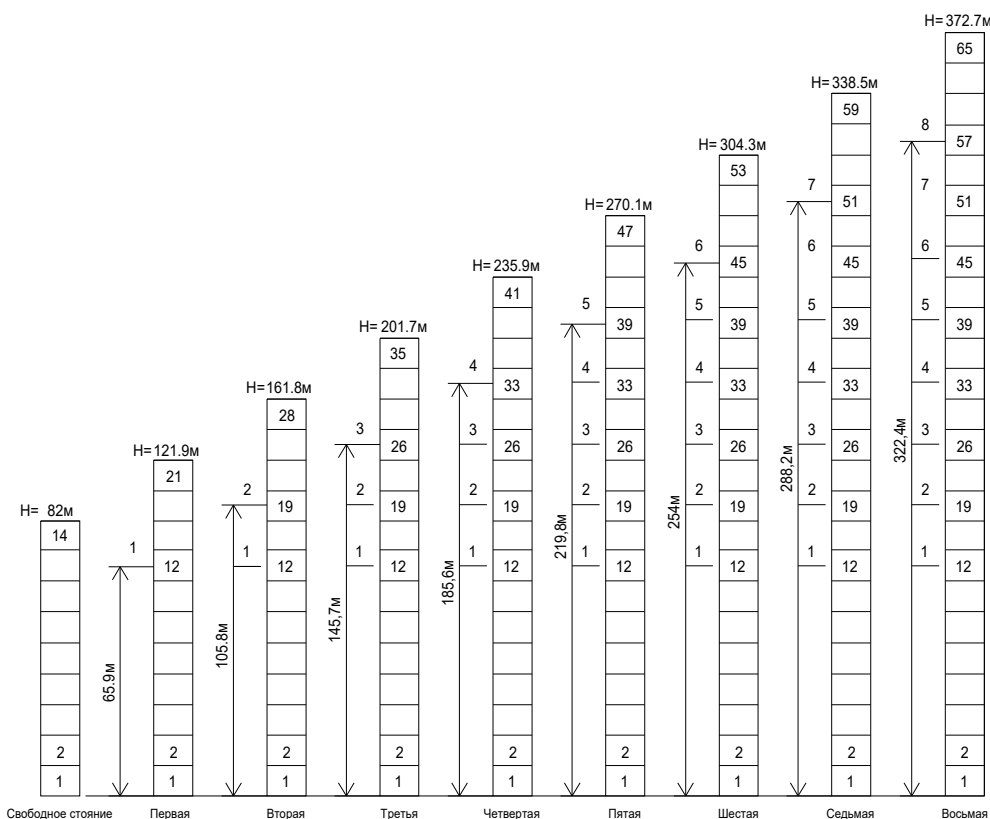

## ■ Комбинация плит противовесов

Диапазон	Контр-стрела	Вес-5.5т	Вес-4т	Вес-2.5т	Общий вес (т)
80м	24м	5	0	0	27.5
75м		4	1	0	26
70м		4	1	0	26
65м		4	1	0	26
60м		3	1	1	23
55м	3	1	1	23	
50м	18м	6	0	1	35.5
45м		6	0	1	35.5
40м		6	0	6	33
35м		5	0	0	27.5
30м		4	1	0	26

## ■ График грузоподъемности

Стрела 80м	Диапазон (м)		4.3~14.2	15	20	25	30	35	40	45	50	55	60	65	70	75	80
	Нагрузка(т)	a4	32	29.84	20.99	15.91	12.61	10.29	8.58	7.26	6.21	5.36	4.65	4.06	3.55	3.11	2.73
	a2	16			13.88			11.56	9.85	8.53	7.48	6.63	5.93	5.33	4.82	4.38	4

Стрела 75м	Диапазон (м)		4.3~15.3	20	25	30	35	40	45	50	55	60	65	70	75	
	Нагрузка(т)	a4	32	23.05	17.53	13.94	11.43	9.57	8.13	7	6.07	5.3	4.66	4.11	3.63	
	a2	16			15.21			12.7	10.84	9.4	8.27	7.53	6.57	5.93	5.38	4.9

Стрела 70м	Диапазон (м)		4.3~16.7	20	25	30	35	40	45	50	55	60	65	70
	Нагрузка(т)	a4	32	25.73	19.63	15.68	12.91	10.85	9.27	8.02	7	6.15	5.44	4.83
	a2	16			14.18			12.12	10.54	9.29	8.27	7.42	6.71	6.1

Стрела 65м	Диапазон (м)		4.3~17.6	20	25	30	35	40	45	50	55	60	65
	Нагрузка(т)	a4	32	27.41	20.96	16.78	13.85	11.66	9.99	8.66	7.58	6.68	5.93
	a2	16			15.11			12.93	11.26	9.93	8.85	7.95	7.2

Стрела 60м	Диапазон (м)		4.3~19.3	20	25	30	35	40	45	50	55	60
	Нагрузка(т)	a4	32	30.72	23.56	18.92	15.66	13.25	11.4	9.92	8.72	7.73
	a2	16			14.52			12.67	11.19	9.99	9	

Стрела 55м	Диапазон (м)		4.3~20.1	25	30	35	40	45	50	55
	Нагрузка(т)	a4	32	24.72	19.87	16.47	13.96	12.02	10.48	9.23
	a2	16			15.23			13.29	11.75	10.5

Стрела 50м	Диапазон (м)		4.3~20.4	25	30	35	40	45	50
	Нагрузка(т)	a4	32	25.23	20.3	16.83	14.27	12.3	10.73
	a2	16			15.54			13.57	12

Стрела 45м	Диапазон (м)		4.3~21.7	25	30	35	40	45
	Нагрузка(т)	a4	32	27.14	21.87	18.17	15.44	13.33
	a2	16			14.6			

Стрела 40м	Диапазон (м)		4.3~21.8	25	30	35	40
	Нагрузка(т)	a4	32	27.25	21.96	18.25	15.5
	a2	16					

Стрела 35м	Диапазон (м)		4.3~21.8	25	30	35
	Нагрузка(т)	a4	32	27.32	22.01	18.3
	a2	16				

Стрела 30м	Диапазон (м)		4.3~21.8	25	30
	Нагрузка(т)	a4	32	27.3	22
	a2	16			

## ■ Характеристики механизмов

Название	Запасовка	Скорость (м/мин)	Вес (т)	Объем барабана	Мощность (кВт)
Подъемный механизм	a=2	176	2	1030м	110
		132	5		
		88	8		
		44	16		
	a=4	88	4		
		66	10		
		44	16		
		22	32		
Кареточный мех.	0~100 м/мин				11
Поворотный мех. (RCV95)	0~0.72 об./мин				4x7.5
Источник питания					
Передвижной мех.	380В/50Гц	Общая мощность (исключая клеть)			151кВт