

Экскаватор E140 LC

эксплуатационная масса 13 800 кг



JOHN DEERE







Технические характеристики

Полезная мощность	84 кВт при 1800 об/мин
Эксплуатационная масса	13 800 кг при оснащении башмаками шириной 500 мм с тройным грунтозацепом
Максимальная глубина копания	5764 мм
Усилие на рукояти	70 кН
Усилие на кромке ковша	101 кН

Продуктивность — выше, Затраты — ниже

Доступная по цене и технически надежная модель экскаватора John Deere E140 LC характеризуется меньшим расходом топлива и более коротким временем циклов, благодаря чему превосходит многие аналогичные модели других производителей по объему перемещаемого материала на литр потребленного топлива. Модель E140 LC производится на заводе John Deere Tianjin Construction Works в Тяньцзине (Китай) с применением самых современных технологий и демонстрирует высокое качество, характерное для всей техники John Deere.



Высокая производительность и эффективность

Превосходные характеристики мощности и надежности экскаватора John Deere E140 LC делают его идеальной машиной для строительных и дорожных работ. Комплектация этой модели изобилует компонентами, повышающими ее прочность. Например, усиленные боковые дверцы и обшивка из листового металла, стальные ребра жесткости, защищающие рукоять при подвороте ковша, и защитные стальные муфты точек смазки. На выбор предлагается несколько опций ковшей разной емкости и ширины, подходящих для эксплуатации в легких и умеренных условиях работы. Наличие четырех режимов мощности гидравлики и трех рабочих режимов позволяет оператору оптимизировать работу машины под необходимые условия, снижая ежедневные эксплуатационные расходы или же резко повышая производительность в случае необходимости.



1. Ковши общего назначения (GP)

Ковши общего назначения, входящие в стандартную комплектацию экскаватора E140 LC, разработаны с учетом пожеланий клиентов и предназначены для общестроительных работ. Основное предназначение – землеройные и экскаваторные работы в условиях мягкого и среднего грунта (например, для глины, песка и мелкого гравия).

2. Ковши для тяжелых условий эксплуатации (HD)

Ковши для тяжелых условий эксплуатации, предлагающиеся в качестве опции, разработаны с учетом пожеланий клиентов для проведения работ разной степени сложности. Основное предназначение – землеройные и экскаваторные работы в условиях сухой или сырой глины, уплотненной почвы и измельченной породы, полученной взрывным способом.

1



2



Низкий уровень расходов

Подобно всем машинам John Deere, модель E140 LC — это специально созданный экскаватор, отличающийся простотой техобслуживания, повышенной надежностью и пониженными ежедневными эксплуатационными расходами. В процессе работы Вам приходится решать множество задач, и в их число не должна входить забота о поддержании работоспособности вашей техники.

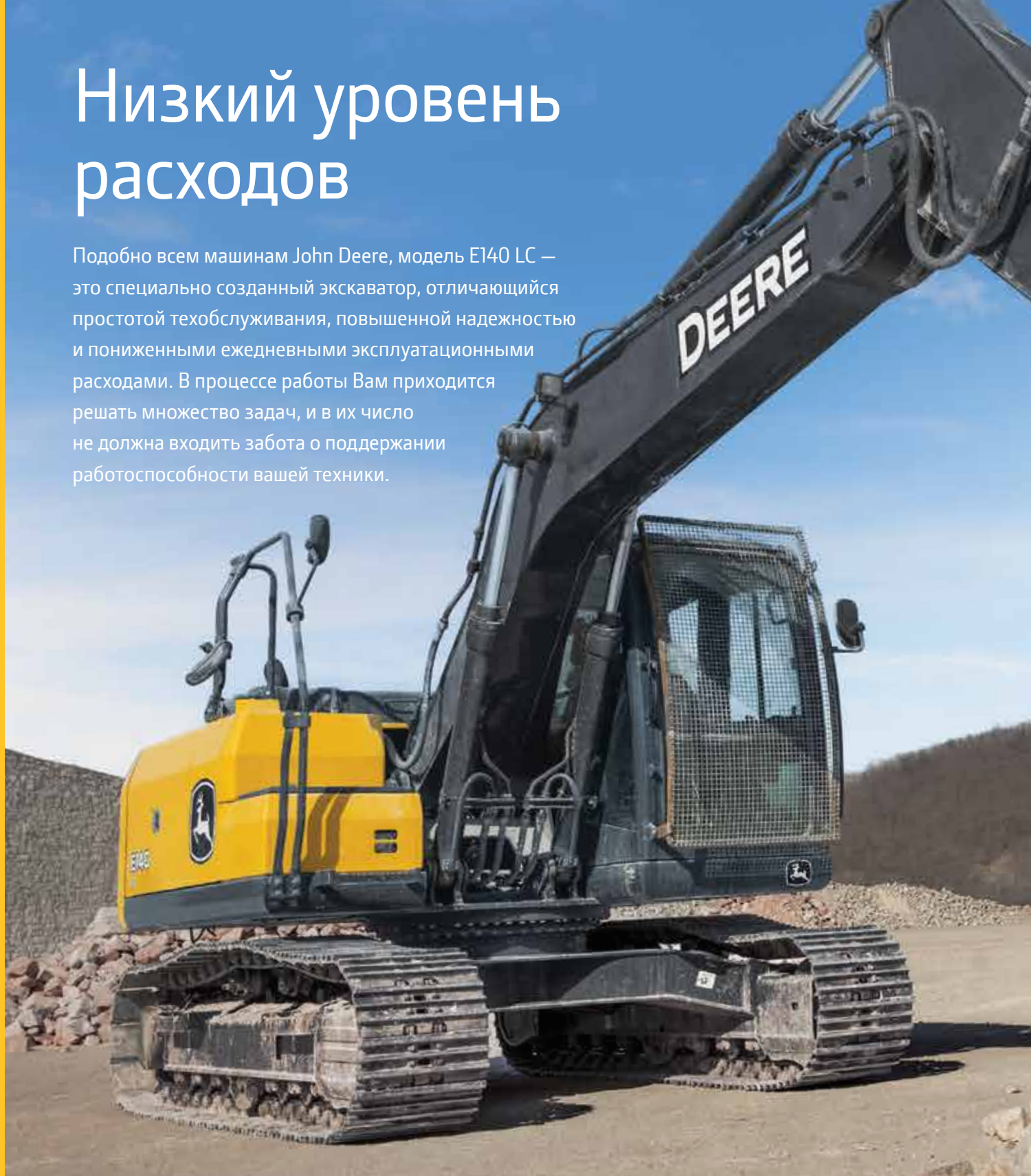

1. Эргономичные педали облегчают управление машиной и позволяют менять направление движения уже при легком нажатии. Опциональная электрогидравлическая педаль для гидромолота, полностью интегрированная с гидравлической системой машины, помогает быстрее выполнять тяжелые работы и защищать машину и оператора от воздействия вибрации.
2. Улучшенные характеристики гидравлического потока, усилия на рукоятки и моменты поворота платформы способствуют ускорению рабочих циклов машины. Когда для выполнения работы требуется большее усилие, оператору достаточно нажать кнопку кратковременного повышения максимального давления гидросистемы.
3. Используя подходящий рабочий режим — **подъема, копания** или **гидромолота/двунаправленной вспомогательной гидравлики** — оператор может выбрать необходимую скорость отклика гидравлики с учетом выполняемой работы и используемого навесного оборудования. Для выбора нужного режима мощности и рабочего режима достаточно лишь нажать кнопку на герметичной кнопочной панели.



Вспомогательная система облегчения запуска холодного двигателя помогает экономить топливо и снижать ежедневные эксплуатационные расходы.

Функция автоперехода на холостые обороты обеспечивает снижение оборотов двигателя, когда гидравлика не используется, заметно снижая расход топлива и уровень шума.

Надежный двигатель John Deere PowerTech E оснащен мокрыми гильзами цилиндров, имеет 500-часовой интервал замены моторного масла и фильтров*, полностью интегрирован с гидравлической системой, а также сертифицирован на соответствие российским стандартам по токсичности выхлопных газов.

*При использовании масла John Deere Plus-50.



Условия для высокой производительности

Комфортные условия способствуют повышению эффективности работы оператора. Именно поэтому кабины машин John Deere разработаны с учетом отзывов и пожеланий профессионалов, которые работают в них каждый день. Просторная герметичная кабина экскаватора E140 LC отличается низким уровнем шума, отличным обзором и оснащается регулируемым сиденьем и системой автоматического климат-контроля. Кроме того, она сертифицирована по классу защиты при опрокидывании (ROPS) и обеспечивает безопасные условия работы оператора.





Уникальная герметичная кнопочная панель обеспечивает удобство управления многочисленными функциями машины простым нажатием, включая функцию бесключевого запуска двигателя.

Просторная шумоизолированная кабина с системой климат-контроля и сиденьем с высокой спинкой и механической подвеской обеспечивают удобство работы в течение всего дня.

Большие стекла с небольшой тонировкой помогают ослабить световые блики, обеспечивая отличный обзор вокруг машины.

1. Поликарбонатный люк, входящий в стандартную комплектацию, обеспечивает дополнительный верхний обзор.
2. Автоматическая система климат-контроля помогает поддерживать комфортные условия внутри кабины как зимой, так и летом.
3. Джойстики с коротким ходом позволяют плавно и без чрезмерного усилия управлять рабочим оборудованием. Поворотный регулятор оборотов двигателя позволяет выбрать нужный вам режим работы.
4. Просторная зона позади сиденья предназначена для хранения необходимых вещей и позволяет откидывать спинку в нужное положение.
5. ЖК-монитор с легко читаемым экраном и многоязычным интерфейсом оснащен нажимными кнопками для доступа к данным о работе машины и ее функциям, включая текущие показания датчиков, подробные сведения о кодах обслуживания, межсервисные интервалы и многое другое.
6. Двухсекционное переднее стекло открывается и снимается, обеспечивая отличный обзор и прекрасную вентиляцию кабины.



4

5

6

Простота техобслуживания

Подобно всем машинам John Deere, модель E140 LC оснащается множеством компонентов, упрощающих техобслуживание, повышающих эксплуатационную надежность и понижающих ежедневные эксплуатационные расходы. Сгруппированные точки обслуживания и вынесенный сливной клапан топливного бака позволяют быстро и легко проводить ежедневные проверки, долив технологических жидкостей и смазку компонентов. Доступные с уровня земли и быстро заменяемые вынесенные фильтры упрощают проведение процедур периодического техобслуживания машины. А напоминания об увеличенных межсервисных интервалах и подробные диагностические данные помогают своевременно принимать решения о необходимости техобслуживания и, тем самым, легко контролировать показатели эксплуатационной надежности и расходы.

Широко распахиваемые боковые дверцы открывают удобный доступ к точкам обслуживания, сводящим время обслуживания к минимуму.

Функция турбо-таймера задерживает время остановки горячего двигателя на холостых оборотах, позволяя ему остыть перед остановкой и максимально продлить срок эксплуатации турбины.

Вместительный отсек для хранения принадлежностей подходит для разнообразного инструмента, контейнеров и других вещей.

Самоочищающиеся ступени и противоскользкие поверхности задней части платформы позволяют уверенно перемещаться по машине при выполнении ежедневных проверок и периодического техобслуживания.

Легко открывающийся капот с подъемным механизмом обеспечивает свободный доступ к двигателю, быстроту и удобство проверки уровней масла и охлаждающей жидкости.

Три топливных фильтра с двумя чашами влагоотделителя удаляют примеси и воду, надежно защищая компоненты топливной системы.

Межсервисный интервал гидравлической системы, равный 4000 часов*, позволяет реже менять гидравлическое масло, сокращая общие затраты на технологические жидкости, ремонт и эксплуатацию.

*Для увеличения межсервисных интервалов требуется использовать масло John Deere Hydraul-Gard.

1. Обслуживание фильтров приточного и рециркулируемого воздуха кабины быстро выполняется с уровня земли и занимает несколько минут.
2. Разработанная компанией John Deere интеллектуальная система управления гидронасосом (JD-IHC) полностью интегрирована с двигателем John Deere PowerTech E, а также с полупроводниковой электроникой, что позволяет точнее отвечать на запросы машины и оператора для быстрой загрузки самосвалов и скорейшего выполнения точных работ, например, профилирования откосов и прокладки траншей.
3. Установленные в ряд легко очищаемые радиаторы технологических жидкостей обеспечивают оптимальное охлаждение всех систем машины. Поворотный-откидной конденсор кондиционера легко раскладывается, облегчая доступ для его очистки с обеих сторон.
4. Вынесенные фильтры моторного масла и топливные фильтры ускоряют процесс техобслуживания. 500-часовые межсервисные интервалы моторного масла, фильтра моторного масла и топливных фильтров сокращают время простоев, необходимых для проведения периодического техобслуживания.





E140 LC

Двигатель		E140 LC	
Производитель и модель	John Deere PowerTech E 4045		
Стандарт по составу выбросов для внедорожной техники	China Stage III and EU Stage II dual certified		
Номинальная полная мощность (SAE J1995 и ISO 3046)	85 кВт при 1800 об/мин		
Номинальная полезная мощность (ISO 9249)	84 кВт при 1800 об/мин		
Пиковая полная мощность	85 кВт при 1800 об/мин		
Пиковая полезная мощность	84 кВт при 1800 об/мин		
Максимальный полный крутящий момент (SAE J1995 и ISO 3046)	505 Н·м при 1400 об/мин		
Максимальный полезный крутящий момент (ISO 9249)	498 Н·м при 1400 об/мин		
Количество цилиндров	4		
Рабочий объем	4,5 л		
Максимально допустимый уклон	70% (35°)		
Тип	Двигатель с управлением от блока ECU, 2 клапанами на цилиндр, топливной системой с рампой HPCR, турбиной с перепускным клапаном и интеркуллером наддувочного воздуха		
Система охлаждения			
Вентилятор всасывающего типа с функцией охлаждения по необходимости и электронным управлением скоростью вращения			
Диапазон рабочих температур охлаждающей жидкости двигателя	От -30 до +48 °C		
Радиатор моторного масла	10 ребер/дюйм, воздушное охлаждение охлаждающей жидкости		
Радиатор гидравлического масла	10 ребер/дюйм, воздушное охлаждение масла		
Радиатор наддувочного воздуха	6 ребер/дюйм, воздушное охлаждение наддувочного воздуха		
Топливный радиатор	7 ребер/дюйм, воздушное охлаждение топлива		
Гидравлическая система			
Главные насосы		Тандемно установленные аксиально-поршневые насосы с переменным рабочим объемом, электрогидравлическим (ЭГ) управлением	
Максимальный поток	2 x 126 л/мин (2 x 70 см³/об при эффективности 100 %)		
Насос пилотного масла		Шестеренного типа	
Максимальный поток	1 x 18 л/мин (1 x 10 см³/об при эффективности 100 %)		
Рабочее давление в системе			
Контуры			
Рабочего оборудования	32,4 МПа		
Хода	35,3 МПа		
Поворота платформы	27 МПа		
Пилотного масла	3,9 МПа		
Увеличения давления	35,3 МПа		
Настройка клапана дополнительной гидравлической линии	Предварительная установка: 21,0 МПа в 1-поточном режиме/32,4 МПа в 2-поточном режиме		
Органы управления		Гидравлические джойстики с рычагом блокировки гидравлики	
Система хода			
Полностью гидростатическая, 2-скоростной аксиально-поршневой мотор с пружинно активируемым и гидравлически размыкаемым тормозом			
Редукторная система	Планетарный редуктор		
Максимальная скорость хода			
На низкой передаче	3,1 км/ч		
На высокой передаче	5,8 км/ч		
Максимальное тяговое усилие	139 кН		
Стояночный тормоз	Многодисковый мокрого типа		
Количество гидроцилиндров			
	<i>Диаметр гидроцилиндра</i>	<i>Диаметр штока</i>	<i>Длина хода</i>
Стрела (2)	105 мм	70 мм	979 мм
Рукоять (1)	115 мм	80 мм	1195 мм
Ковш (1)	100 мм	70 мм	875 мм
Механизм поворота платформы			
Гидромотор	Аксиально-поршневой с пружинно активируемым и гидравлически размыкаемым тормозом		
Редуктор	Планетарный редуктор		
Смазка шестерен	Смазочная ванна		
Тормоз	Многодисковый мокрого типа		
Скорость вращения	12,5 об/мин		
Крутящий момент	35,8 кН·м		
Ходовая часть — удлиненной конфигурации (LC)			
Включает в себя катки, натяжные колеса, механизм натяжения гусеничной ленты (с демпферной пружиной) и гусеничные ленты с герметичными смазанными втулками и башмаками с тройным грунтозацепом.			
Центральная рама	X-образная		
Ходовая рама	Коробчатого типа, пятиугольная		
Башмаки с тройным грунтозацепом (на каждом борту)	45		
Катки (на каждом борту)			
Поддерживающие	2		
Опорные	7		
Направляющие для гусениц	1 на каждом борту		
Ширина башмака с тройным грунтозацепом			
Стандартный	500 мм		
Опциональный	600 мм		



Эксплуатационная масса E140 LC

Стандартная конфигурация с ковшом общего назначения емкостью 0,63 м³

Башмаки с тройным грунтозацепом

500 мм (стандартная комплектация)	13 800 кг
600 мм (опция)	14 000 кг
Противовес	2100 кг

Давление на грунт

Башмаки с тройным грунтозацепом

500 мм (стандартная комплектация)	42,3 кПа
600 мм (опция)	35,7 кПа

Электрическая система

Аккумуляторы	2 x 12 В (24 В)
Емкость аккумулятора	950 ССА
Резервная емкость	165 мин
Номинальный ток генератора	80 А

Удобство обслуживания

Заправочные емкости (стандартные)

Топливный бак	240 л
Охлаждающая жидкость двигателя	18,2 л
Моторное масло	14,7 л
Механизм поворота платформы	1,8 л
Ходовой редуктор (с каждой стороны)	2,2 л
Гидравлическая система	185 л
Гидробак	125 л

Рабочие габариты

Длина рукояти 2,52 м при длине стрелы 4,6 м

Усилие резания

Ковш	101 кН
Рукоять	70 кН

	Зубья	Режущая кромка
A Максимальный вынос	8351 мм	8199 мм
A' Максимальный вынос на уровне земли	8214 мм	8059 мм
B Максимальная глубина выемки грунта	5764 мм	5613 мм
B' Максимальная глубина копания с горизонтальным плоским дном 2,44 м	5483 мм	5255 мм
C Максимальная высота подъема	8568 мм	8465 мм
D Максимальная высота при загрузке	6030 мм	6181 мм
E Минимальный радиус разворота	2626 мм	2626 мм
F Максимальная глубина выемки грунта с получением вертикальной стенки	5107 мм	4857 мм
G Радиус поворота платформы	2236 мм	2236 мм

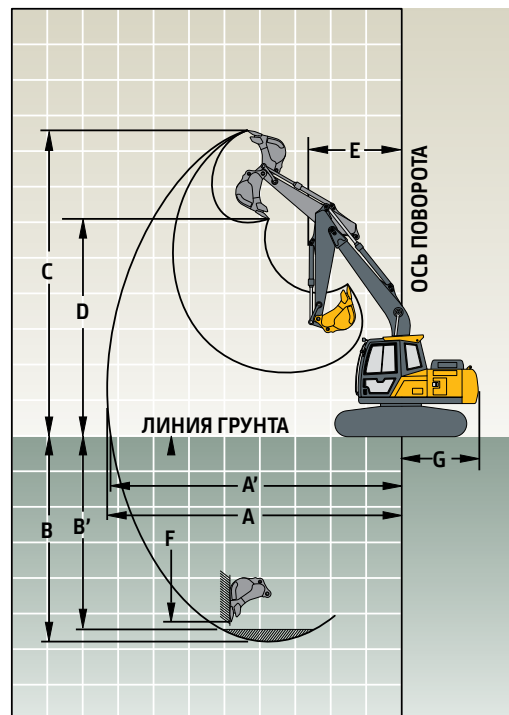

Габаритные размеры
E140 LC
Длина рукояти

2,52 м при длине стрелы 4,6 м

A Общая длина

7632 мм

B Общая высота (по стреле)

2740 мм

C Общая ширина (по гусеницам)

2500 мм

D Длина хвостовой части платформы

2151 мм

Радиус поворота хвостовой части платформы

3500 мм

E Расстояние между ленивцем и звездочкой

2950 мм

F Общая длина по гусеницам

3671 мм

G Клиренс до противовеса

888 мм

H Высота до крыши кабины

2841 мм

I Дорожный просвет

434 мм

J Общая ширина поворотной платформы

2500 мм

K Ширина гусеничной колеи

2000 мм

L Ширина башмака

500 мм

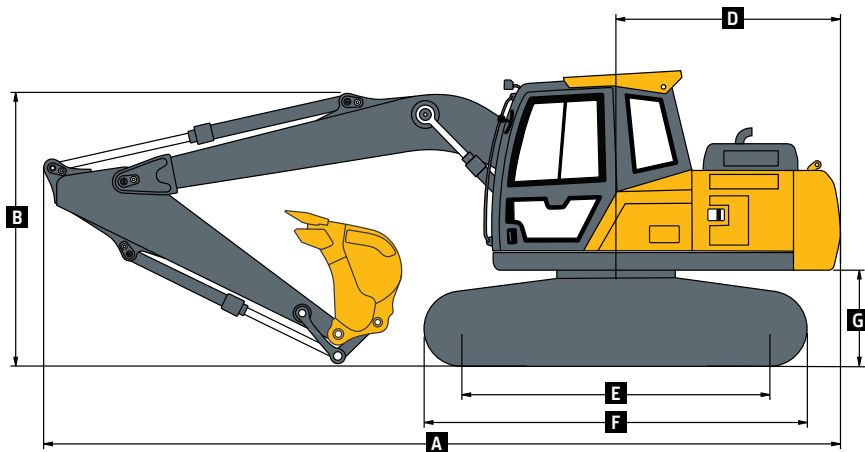
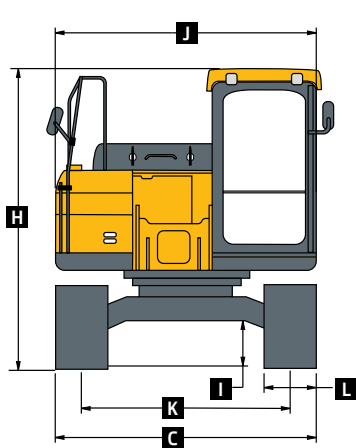

Грузоподъемность**E140 LC**

Жирным шрифтом обозначена грузоподъемность в кг, определяемая устойчивостью; обычным шрифтом обозначена грузоподъемность в кг, ограниченная мощностью гидравлики. Значения указаны для точки, соответствующей шарниру ковша/носки рукоятки; машина оснащена рукояткой длиной 2,52 м, стрелой длиной 4,6 м и башмаками шириной 500 мм с тройным грунтозацепом; машина установлена на твердом однородном грунте. Общая нагрузка включает в себя вес канатов, крюка и другой оснастки. Значения не превышают 87 % гидравлической мощности или 75 % от веса, вызывающего опрокидывание машины. Все значения грузоподъемности указаны в соответствии со стандартом ISO 10567.

ТОЧКА ПРИЛОЖЕНИЯ НАГРУЗКИ	РАССТОЯНИЕ ПО ГОРИЗОНТАЛИ ДО ЦЕНТРА ПОВОРОТА								Грузоподъемность при макс. выносе		Максимальный вылет (м)
	1,5 м		3,0 м		4,5 м		6,0 м		Вдоль гусеничной тележки	Поперек гусеничной тележки	
	Вдоль гусеничной тележки	Поперек гусеничной тележки	Вдоль гусеничной тележки	Поперек гусеничной тележки	Вдоль гусеничной тележки	Поперек гусеничной тележки	Вдоль гусеничной тележки	Поперек гусеничной тележки			
6,0 м					3480	3480			3060	2790	5,39
4,5 м					3660	3660	3500	2380	2820	2100	6,37
3,0 м			5980	5980	4390	3530	3360	2260	2680	1800	6,89
1,5 м			8340	5920	5040	3270	3240	2160	2540	1690	7,05
Уровень грунта			6850	5600	4840	3090	3150	2080	2590	1720	6,89
-1,5 м	4750	4750	8720	5580	4770	3040	3130	2060	2890	1910	6,37
-3,0 м	9270	9270	7330	5710	4840	3100			3730	2450	5,40

Руководство по выбору ковша***E140 LC****Общего назначения (GP)****Для тяжелых условий работы (HD)**

Емкость ковша	0,53 м ³	0,63 м ³	0,5 м ³	0,6 м ³
Вес ковша	490 кг	532 кг	492 кг	537 кг
Ширина ковша (режущей пластины)	940 мм	1080 мм	900 мм	1040 мм
Почва глинистая/гипсовый порошок (1200 кг/м ³)	Да	Да	Да	Да
Почва утрамбованная/камень дробленый (1500 кг/м ³)	Да	Да	Да	Да
Почва сырая/щебень (1800 кг/м ³)	Да	Да	Да	Да
Гравий сырой/почва плотная (2000 кг/м ³)	Да	Да	Да	Да

«Да» означает, что данный ковш подходит для работы с материалом указанной плотности; «Нет» означает, что данный ковш не подходит для работы с материалом указанной плотности.

*Для подбора наиболее подходящего ковша и навесного оборудования обратитесь к работающему с вами дилеру компании John Deere.

Данные рекомендации приведены для общих условий и средних показателей использования. При работе с легкими и менее плотными материалами, на ровной горизонтальной поверхности, загрузке больших объемов материала, например при массовой выемке в идеальных рабочих условиях, допустимо использование ковшей большей емкости. При работе в неблагоприятных условиях, например на склонах, скалистом грунте или неровной поверхности, рекомендуется использовать ковши меньшей емкости. Емкость ковша указана по SAE с шапкой.

Дополнительное оборудование

Обозначения: ● – стандартная комплектация; ▲ – опция или специальное оборудование.

Для получения дополнительной информации обратитесь к дилеру John Deere.

E140 LC	Двигатель	E140 LC	Поворотная платформа (продолжение)	E140 LC	Кабина оператора (продолжение)
●	Система автоперехода на холостые обороты	●	Усилители внутри конструкции стрелы и рукояти	●	Джойстики с пропорциональными дисковыми переключателями для управления навесным оборудованием
●	Автонатяжитель ремня	●	Усиленные на концах шарниры стрелы	●	Внутреннее освещение
●	Аккумуляторы (2 x 12 В)	●	Легко открывающийся капот с подъемным механизмом	●	Отсек для литературы (карман позади сиденья)
●	Двухэлементный воздушный фильтр сухого типа	●	Перфорированная панель заборника охлаждающего воздуха	●	Рычаг блокировки гидравлики
▲	Предварительный фильтр приточного воздуха	●	Нескользящая поверхность верхней площадки обслуживания	●	Поручни с правой стороны кабины
●	Электронный индикатор засорения воздушного фильтра	●	Поручни	●	Двухцветное тканевое сиденье с механической подвеской, рассчитанное на вес оператора 170 кг, средней по высоте спинкой сиденья, регулируемым по углу наклона подголовником, ремнем безопасности шириной 50 мм, регулируемым по высоте в пределах ±60 мм
●	Эжектор пыли	▲	Ковш общего назначения, 0,53 м ³	▲	Двухцветное тканевое сиденье с пневмоподвеской, рассчитанное на вес оператора 200 кг, высокой спинкой сиденья, регулируемым по углу наклона подголовником, втягивающимся ремнем безопасности шириной 50 мм, регулируемым по высоте в пределах ±60 мм, и встроенным подогревом сиденья и спинки
●	Внешний забор воздуха	▲	Ковш для тяжелых условий работы, 0,50 м ³	●	Регулируемые мягкие подлокотники
●	Всасывающий вентилятор охлаждения с переменной скоростью вращения	▲	Ковш для тяжелых условий работы, 0,60 м ³	●	Регулируемое в продольной плоскости положение сиденья (±80 мм) и подлокотников (±80 мм)
●	Вынесенный электронный блок управления двигателем (ECU)	●	Рукоять, 2,52 м	●	Полка под холодильник и 4 кармана для мелких вещей
●	Защитное ограждение вентилятора	●	Стрела, 4,6 м	▲	Комплект защиты от падающих предметов (FOPS) уровня 2
●	Электрический топливоперекачивающий насос		Ходовая часть		Электрическая система
●	Вынесенный фильтр моторного масла	●	Герметичная цепь с необслуживаемыми втулками	●	Генератор переменного тока на 80 А
●	500-часовой интервал замены моторного масла	●	Возможность выбора одной из двух скоростей хода, автоматический режим переключения для высокой передачи	●	Запуск двигателя без ключа зажигания
●	Максимально допустимый уклон — 35°	●	Башмаки с тройным грунтозацепом, 500 мм	●	Герметичная кнопочная панель (SSM) на основе полупроводниковых технологий
●	Изолированная система охлаждения	▲	Башмаки с тройным грунтозацепом, 600 мм	●	Полупроводниковая электроника, позволяющая отказаться от большинства механических реле
●	Рядное расположение радиаторов	●	Направляющие гусениц	●	Цветной дисплей с диагональю 17,8 см, встроенными расширенными функциями диагностики состояния машины и многоязычным интерфейсом
▲	Сороудерживающие сетки для дополнительной защиты радиаторов от мусора	▲	Нижняя защита поворотного круга	●	Рабочие фонари: на стреле (2)/на раме (1)
●	Поворотной-откидной конденсор кондиционера		Кабина оператора	●	Фонари на всех четырех верхних углах кабины (4)
●	Расширительный бачок для охлаждающей жидкости	●	Зеркала (2 шт.: справа на раме, слева на кабине)	●	Интегрированная противоугонная система с поддержкой нескольких PIN-кодов
●	Верхний сервисный отсек с мерным шупом и маслосливной горловиной на правом борту	●	Доступ к разъему Service ADVISOR и блоку предохранителей из кабины	●	Выключатель «массы» аккумуляторов
●	Стальной глушитель с жароупорным покрытием	●	Жесткая цельная рама кабины, сертифицированная по классу защиты при опрокидывании (ROPS) (соответствует требованиям ISO 12117-2)	▲	Преобразователь питания на 10 А, 12 В пост. тока с одинарным и двоярным разъемом питания внутри кабины
●	Водосток в глушителе	●	Мощная система обогрева, вентиляции и кондиционирования воздуха (HVAC) с автоматическим климат-контролем и легким доступом к фильтрам	●	Четыре основных режима мощности (высокий, стандартный, экономичный и низкий) и три рабочих режима (подъем, копание и гидромолот/двунаправленная вспомогательная гидравлика)
●	Подогреватель воздуха во впускном коллекторе	●	Герметично закрывающаяся кабина	●	Настраиваемая функция автоперехода на холостые обороты — одноступенчатое снижение оборотов по истечении заданного промежутка времени
●	3-ступенчатая фильтрация топлива с двумя водоотделителями	●	Ударопрочное радио AM/FM с антенной, динамиками и дополнительным разъемом для MP3-проигрывателя	●	Проводка внутри кабины, позволяющая легко подсоединять опциональные передние и задние фонари, разъемы питания на 12 В и модуль спутниковой связи
▲	Встроенный электрический топливозаправочный насос (50 л/мин) с интегрированными функциями автоотключения и защиты от сухого хода	●	Удобно расположенный подстаканник	▲	Стеклоочиститель и стеклоомыватель нижней части окна
	Гидравлическая система	●	Сдвигаемое верхнее стекло на двери	▲	Камера заднего вида со встроенным дисплеем внутри кабины
●	Система управления мощностью гидравлики	●	Фиксация двери в открытом положении	●	Разъем питания на 24 В
●	Клапан сброса давления на гидробаке	●	Ламинированное ветровое стекло с армированными тонированными стеклами	●	Сигнал хода с функцией выключения
●	Регенерация потока масла в контурах стрелы, рукояти и ковша	●	Открываемое и убираемое внутрь кабины двухсекционное ветровое стекло (место для хранения нижней секции отведено в кабине)		
▲	Запорные клапана для контроля опускания стрелы	●	Стеклоочиститель ветрового стекла с прерывистым режимом работы (крайнее положение остановки находится вне стекла) и стеклоомыватель с бачком большей емкости (при открытом ветровом стекле работа стеклоочистителя блокируется)		
●	Клапаны удержания нагрузки	●	Открываемый поликарбонатный люк с убираемой солнцезащитной шторкой		
●	Клапаны предотвращения обратного хода поворотной платформы	●	Крючок для одежды		
●	Кратковременное увеличение давления нажатием одной кнопки	●	Молоток для получения аварийного выхода		
●	Постоянное увеличение давления в режиме подъема	●	Место для крепления огнетушителя		
▲	Дополнительная гидроразводка с регулируемой интенсивностью потока	●	Съемный моющийся напольный коврик		
▲	Вспомогательная однопоточная гидрوليния под гидромолот	●	Большие литые педали хода и упоры для ног (с удлинителями для носков) и съемные рычаги		
	Поворотная платформа	●	Сервоуправляемые джойстики (установленные на панели управления) с кнопкой подачи звукового сигнала		
●	Ребра защиты рукояти				
●	Сменные накладки ковша				
●	Защита точек смазки				
●	Сгруппированные точки смазки стрелы				
●	Конструкция передней части машины, оптимизированная с учетом усилия резания и грузоподъемности				

Полезная мощность двигателя указана для машины в стандартной комплектации, включающей воздушный фильтр, выхлопную систему, генератор переменного тока и систему охлаждения, соответствует положениям, указанным в ISO 9249. Без ограничения рабочих характеристик на высоте до 3050 метров над уровнем моря. Технические характеристики и конструкция могут быть изменены без предварительного уведомления. Где возможно, технические характеристики указаны в соответствии с требованиями стандартов SAE. Если не указано иное, то данные спецификации приведены для машины с рукоятью длиной 2,52 м, стрелой длиной 4,6 м, башмаками шириной 500 мм с тройным грунтозацепом и полным топливным баком.

